

Valvola di scarico rapido metallico



Aumentare le prestazioni dei vostri impianti pneumatici

- **Riduzione dei tempi del ciclo del vostro cilindro :**
 - Massimizzare la velocità del cilindro, scaricando direttamente l'aria in atmosfera.
- **Prodotti compatti, facili da installare :**
 - 2 modelli di valvole di scarico rapido (a gomito ed in linea) disponibili, offrendo diverse possibilità di montaggio.
 - Creati considerando gli spazi ridotti.
 - Ottimizzazione dei tempi di montaggio.
- **Prestazioni tecniche adatte ad ogni esigenza :**
 - Eccellente capacità di scarico.
 - Silenziatore incorporato su alcuni modelli.
 - Prodotti robusti e leggeri.
- **Una gamma completa per rispondere ad ogni utilizzo :**
Vi proponiamo 3 versioni di valvole di scarico rapido :
 - una valvola di scarico rapido a gomito filettato,
 - una valvola di scarico rapido in linea filettata con silenziatore incorporato,
 - una valvola di scarico rapido in linea con un raccordo istantaneo (lato alimentazione) e silenziatore incorporato.



Caratteristiche tecniche

▶ 7970 valvola di scarico rapido a gomito con connessione filettata femmina, BSP cilindrico e metrico

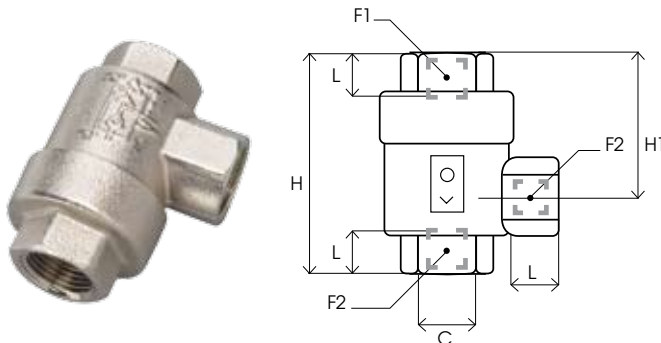
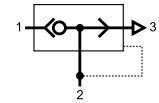

C		F1 (mm)	F2 (mm)	H (mm)	H1 (mm)	L (mm)
M5	7970 19 19	10	10	24,8	15,6	4
G1/8	7970 10 10	14	14	42	28	8
G1/4	7970 13 13	19	19	53	34,5	11
G3/8	7970 17 17	21	21	58	36	12
G1/2	7970 21 21	26	26	71	44	14
G3/4	7970 27 27	32	32	86	52	18
G1"	7970 34 34	38	38	94	56	19

NB : questo prodotto è disponibile anche in versione NPT (referenza 7982)

Condizioni di utilizzo :

- fluido: aria compressa, aria filtrata e lubrificata
- pressione di esercizio: da 0,7 a 10 bar
- Temperatura di utilizzo: da -20 a +70°C

Materiali :

- Corpo : Ottone nichelato
- Elementi di tenuta : Elastomero poliuretano da 1/8" a 1" NBR per la versione M5

▶ 7971 valvola di scarico rapido in linea con connessione filettata, maschio BSP conico/femmina BSP cilindrico

▶ 7972 valvola di scarico rapido in linea con connessione filettata, maschio BSP conico/istantaneo

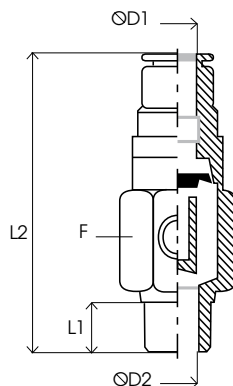

ØD1	ØD2		F (mm)	L1 (mm)	L2 (mm)
G1/4	R 1/4	7971 13 13	18	11	49
G3/8	R 3/8	7971 17 17	27	11,5	56
G1/2	R 1/2	7971 21 21	34	14	70
8	R 1/4	7972 08 13	18	11	51
10	R 3/8	7972 10 17	27	11,5	63
12	R 1/2	7972 12 21	34	14	73

NB : questi prodotti sono disponibili anche in versione NPT (referenze 7973 e 7972)

Condizioni di utilizzo :

- fluido: aria compressa, aria filtrata e lubrificata
- pressione di esercizio: da 2 a 10 bar
- Temperatura di utilizzo: da -20 a +70°C

Materiali :

- Corpo : alluminio anodizzato
- Guarnizione a labbro : Elastomero poliuretano

▶ Accessori per valvola di scarico rapido a gomito :

Silenziatori

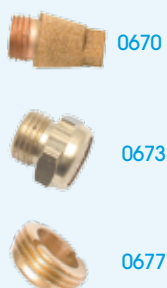

- Disponibili in versione BSP cilindrico



- Disponibili in versione metrica e BSP cilindrico

Nipplo



- Nipplo doppio orientabile con rondelle composite in nitrile
- Disponibili in versione BSP conico

Scoprite l'insieme dell'offerta dei raccordi a funzione pneumatiche sul nostro catalogo generale oppure sul nostro sito :

www.legris.com